

取り外し

注意!エアバッグ作業時の安全上の注意事項を厳守する。 **参照箇所**

- バッテリー アース ストラップを外す。 Rep. Gr. 27.

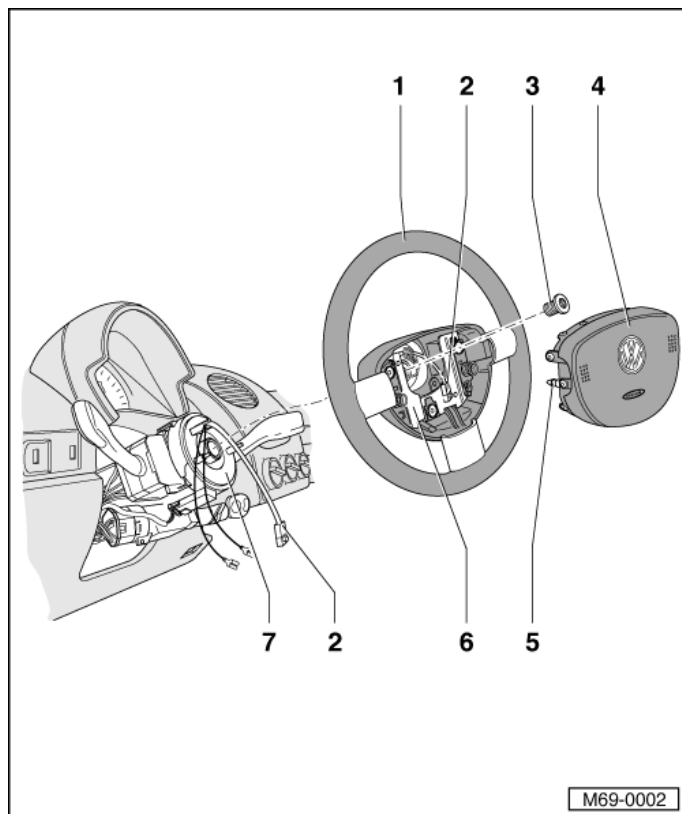

- ステアリング コラム チルト レバーを解除する。
- スポークが垂直になるまでステアリング ホイール-1-を回す。ステアリング コラムを完全に取り出し、最低位置まで押し下げる。
- ステアリング ホイール チルト レバーをロックする。

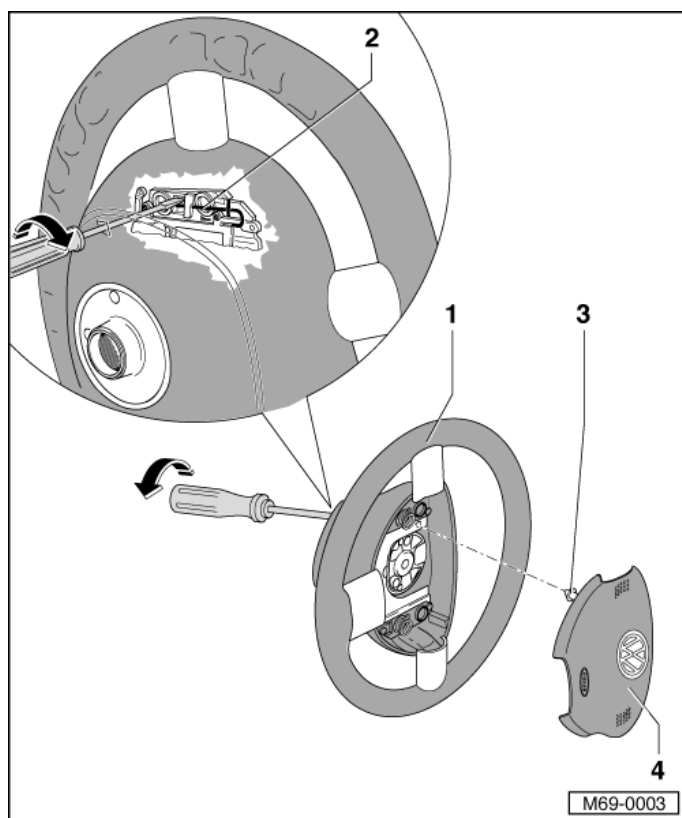

- ステアリング ホイール裏側の穴から、ブレード幅約8mm、シャフト長さ約70mmのスクリュードライバー (米国仕様:JC 1000使用)を挿入する (ブレードの広い面をステアリング ホイール外側に向ける)。
- スクリュードライバーを-矢印- 方向に回す (米国仕様:JC 1000使用)。これでクリップ-2- が下側に押され、エアバッグ ユニット-4- のロッキング ラグ-3- が解除される。
- ステアリング ホイールを180° 戻し、反対側のロッキング フックも同様に解除する。
- ステアリング ホイール-1- をニュートラル位置 (ホイールは直進状態)にする。

⚠ 注意!

静電気によってエアバッグが作動することがあるので、メカニックはイグナイターおよびアース ワイヤを外す前に自身に帯電した静電気を取り除くこと。(ボディまたはドアのストライカー プレートに瞬間的に触れる)。

- エアバッグ ユニット-4- のコネクターを外す。