



BILSTEIN Performance Kit for VW Golf IV

Produce by ABE SHOKAI

適合種

BTS2198PA
97/8~
VW GOLF4 全モデル(除く4WD)

取り付け前に

この度は、「ビルシュタイン・パフォーマンスキット」をお買い上げいただき、誠にありがとうございます。
取り付け前に、パーツがすべて揃っているかご確認ください。

取り付け後に

装着後は、タイヤの空気圧をチェックして、適正值に調整してください。
アライメント調整を行ってください。

キット内容



確認

パーツがすべて揃っているか確認してください。

確認

交換作業に入る前に適合車両が確認してください。

フロント用		数	リヤ用		数
1	Fダンパーアセンブリー (VE3-4408)	2	Rダンパーアセンブリー (BE3-2624)	2	

フロントサスペンション組み立て構成図

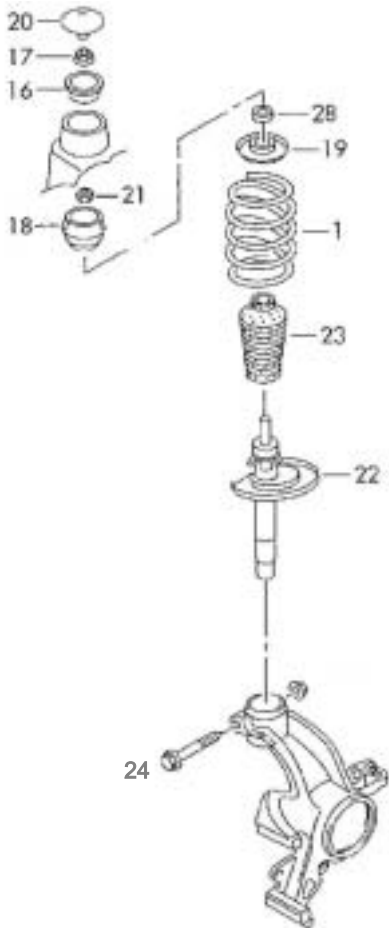

NO	品名	数
20	キャップ(付属していません)	2
17	ナイロンロックナット(締付トルク72Nm)	2
16	アッパーサポート	2
21	ベアリングナット(締付トルク60Nm)	2
18	アッパーマウント	2
28	ベアリング	2
19	アッパーシート	2
1	スプリング	2
23	ダストカバー	2
22	ショックアブソーバー	2
24	純正ボルト(締付トルク60Nm増し締め90度)	

!注意

インパクトレンチは絶対に使用しないで下さい。破損の原因になります。

!注意

ボルト&ナット類は表記の規定トルクで締めてください

!注意

トップナット(ナイロンロックナット)は消耗品です。分解した際に新品交換してください。

リヤサスペンション組み立て構成図

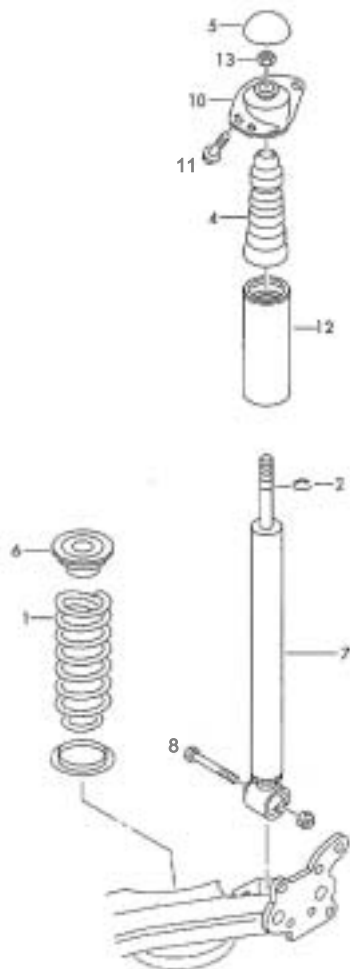

NO	品名	数
5	キャップ	2
13	トップナット(締付トルク25Nm)	2
10	アッパーマウント	2
4	パンブラバー	2
12	ダストカバー	2
2	Cリング	2
7	ショックアブソーバー	2
6	アッパースプリングシート	2
1	スプリング(H & R)	2
11	純正ボルト(締付トルク30Nm増し締め90度)	
8	純正ボルト(締付トルク40Nm増し締め90度)	

!注意

ショックアブソーバー下側のアイブッシュを締める際はアームが水平になる位置まで持ち上げてから締め付けて下さい。

!注意

スプリングがスプリングシートに確実にハマっているか確認して下さい。