

コンビニエンス システム (ウインドウ リフター含む)

- ヒーター付電動ドア ミラー
- アンチセフト アラーム システム
- フロント ウインドウ リフター
- フォグ ライト
- ラゲージ ルーム ライト
- スライディング/チルディング ルーフ
- リモート コントロール付セントラルロックング

2000年5月以降

マルチピン コネクター ハーネス並びにリレー位置及びヒューズ位置に関する詳細については、セクション「取り付け位置」を参照する。

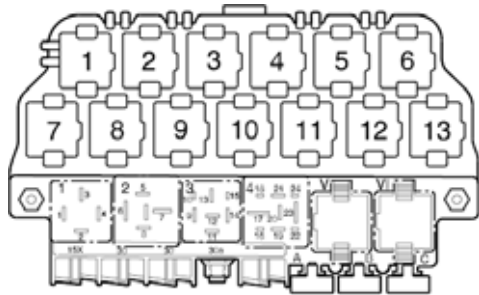

97-14163

ヒューズ色

- 30 A - 緑
- 25 A - 白
- 20 A - 黄
- 15 A - 青
- 10 A - 赤
- 7.5 A - 茶
- 5 A - ベージュ
- 3 A - 紫

配線図

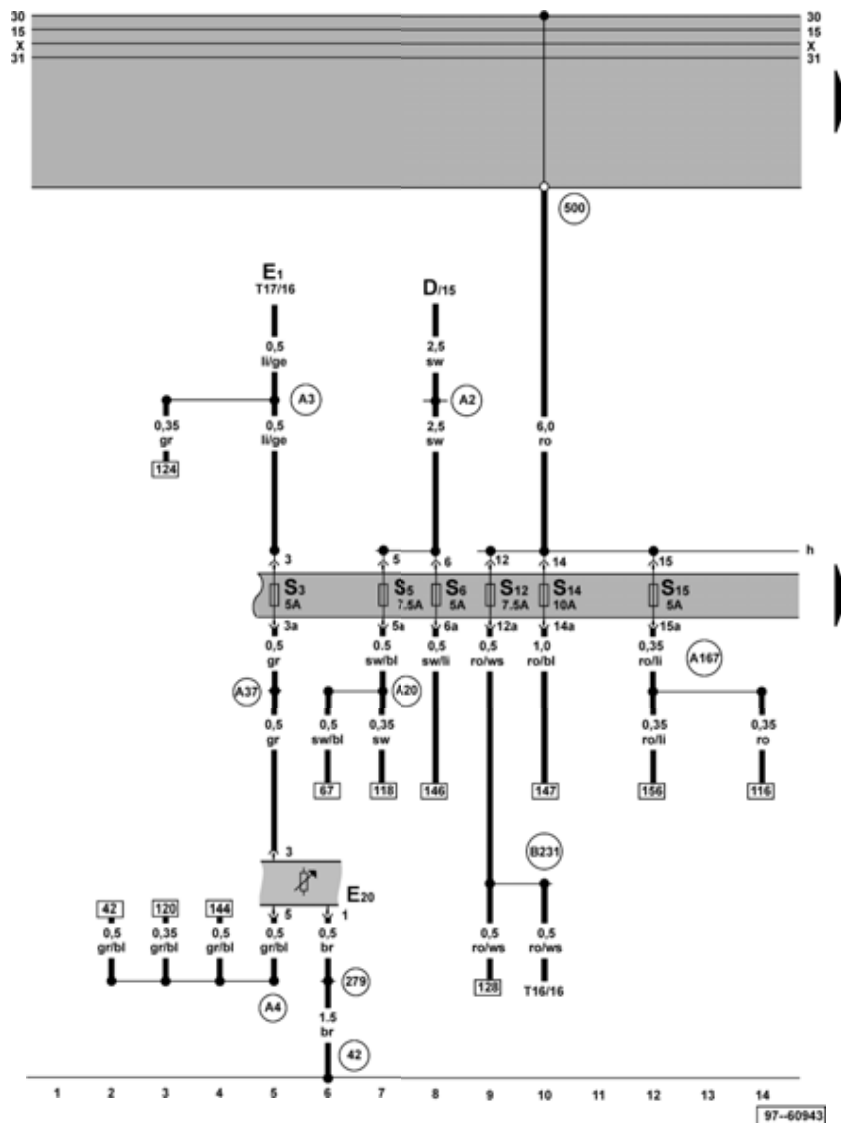

ヒューズ

- D - イグニッション/スターター スイッチ
- E1 - ライティング スイッチ
- E20 - スイッチ及びビニストルメント用ライティング コントロール
- S3 - ヒューズ、リレー プレート ヒューズ ホルダー内
- S5 - ヒューズ、リレー プレート ヒューズ ホルダー内
- S6 - ヒューズ、リレー プレート ヒューズ ホルダー内
- S12 - ヒューズ、リレー プレート ヒューズ ホルダー内
- S14 - ヒューズ、リレー プレート ヒューズ ホルダー内
- S15 - ヒューズ、リレー プレート ヒューズ ホルダー内
- T16 - 16ピン コネクター、診断コネクター
- T17 - 17ピン コネクター、ライティング スイッチ部
- 42 - アース ポイント、ステアリング コラム横
- 279 - アース コネクション <5>、インテリア ワイヤー ハーネス内
- 500 - ボルト コネクション <1> (30)、リレー プレート部
- A2 - プラス (+) コネクション (15)、ダッシュ パネル ワイヤー ハーネス内
- A3 - プラス (+) コネクション (58)、ダッシュ パネル ワイヤー ハーネス内
- A4 - プラス (+) コネクション (58b)、ダッシュ パネル ワイヤー ハーネス内
- A20 - コネクション (15a)、ダッシュ パネル ワイヤー ハーネス内
- A37 - コネクション (58a)、ダッシュ パネル ワイヤー ハーネス内
- A167 - プラス (+) コネクション <5> (30a)、ダッシュ パネル ワイヤー ハーネス内
- B231 - プラス コネクション <5> (30a)、インテリア ワイヤー ハーネス内

- ws = 白
- sw = 黒
- ro = 赤
- br = 茶
- gn = 緑
- bl = 青
- gr = 灰
- li = 紫
- or = 黄
- rs = オレンジ
- rs = ピンク

97-60943

配線図

ヒューズ

- D - イグニッション/スターター スイッチ
- S37 - セパレートヒューズ (ウインドウ リフター用)
- S111 - ヒューズ (アンチセフト アラーム システム及びイモビライザー用)
- S144 - ヒューズ (アンチセフト アラーム システム/セントラル ロッキング用)
- S230 - ヒューズ、ヒューズホルダー内
- S237 - ヒューズ、ヒューズホルダー内
- S238 - ヒューズ、ヒューズホルダー内
- 500 - ボルトコネクション<1> (30)、リレー プレート部
- A21 - コネクション (86s)、ダッシュ パネル ワイヤー ハーネス内
- A32 - プラス (+) コネクション (30)、ダッシュ パネル ワイヤー ハーネス内
- A40 - プラス (+) コネクション<1> (30)、ダッシュ パネル ワイヤー ハーネス内
- A66 - コネクション (30a、ZV/DWA/IR (セントラル ロッキング/アンチセフト アラーム システム/赤外線リモートコントロール))、ダッシュパネル ワイヤー ハーネス内
- A164 - プラス (+) コネクション<2> (30a)、ダッシュ パネル ワイヤー ハーネス内
- B110 - コネクション (30、ウインドウ リフター)、インテリア ワイヤー ハーネス内

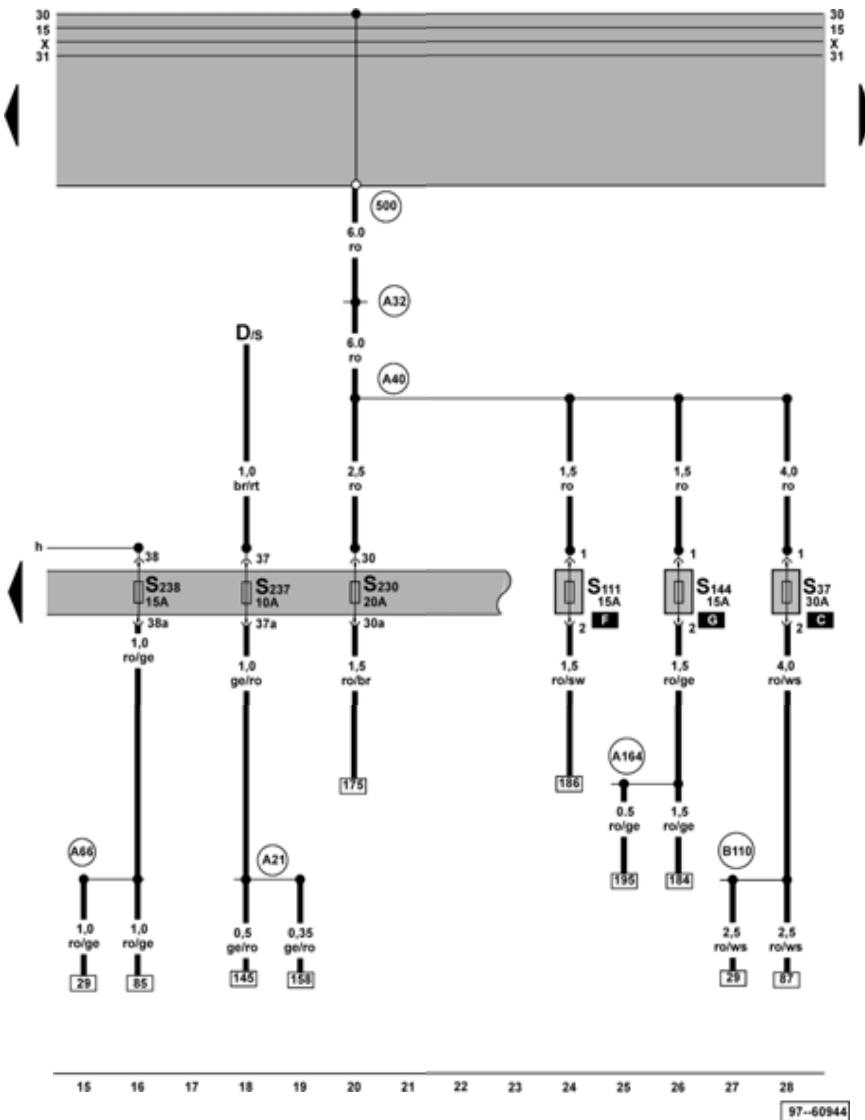

ws = 白
sw = 黒
ro = 赤
br = 茶
gn = 緑
bl = 青
gr = 灰
li = 紫
ge = 黄
or = オレンジ
rs = ピンク

配線図

テールゲート/トランク リッド ロック解除スイッチ (運転席側)、フューエル リッド オープン スイッチ (運転席側)、フューエル リッド ロック解除モーター

- E188 - テールゲート/トランク リッド ロック解除スイッチ
- E204 - フューエル リッド オープン スイッチ
- J386 - 運転席ドア コントロール ユニット
- L104 - フューエル リッド オープン スイッチ照明
- T10i - 10ピン コネクター、黒、左Aピラー コネクター ステーション
- T10t - 10ピン コネクター、青、左Aピラー コネクター ステーション
- T29 - 29ピン コネクター、運転席ドア コントロール ユニット用コネクター
- V155 - フューエル リッド ロック解除モーター

- 44 - アース ポイント、左Aピラー下
- 205 - アース コネクション、運転席ドア ワイヤー ハーネス内
- R11 - プラス (+) コネクション < 2 > (30)、運転席ドア ワイヤー ハーネス内
- R51 - コネクション (58b)、運転席側ドア ワイヤー ハーネス内



- ws = 白
- sw = 黒
- ro = 赤
- br = 茶
- gn = 緑
- bl = 青
- gr = 灰
- li = 紫
- ge = 黄
- or = オレンジ
- rs = ピンク

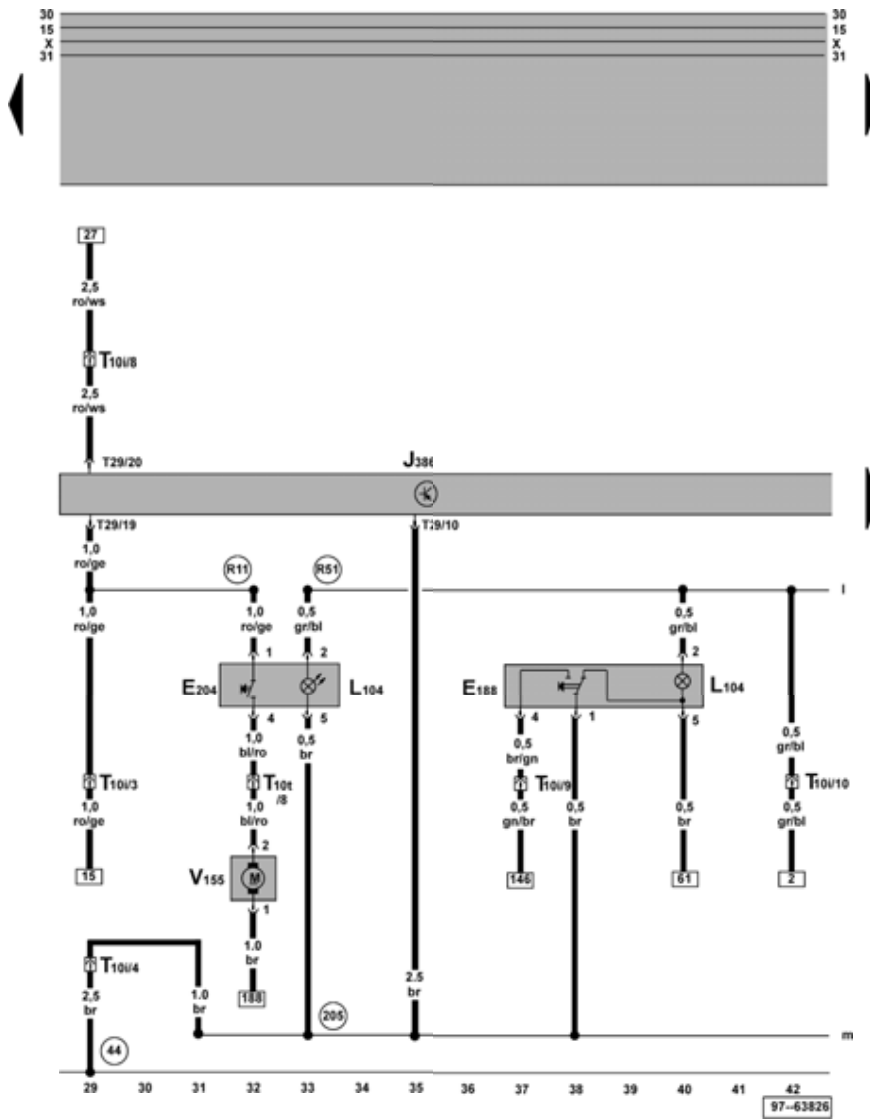

97-63826

配線図

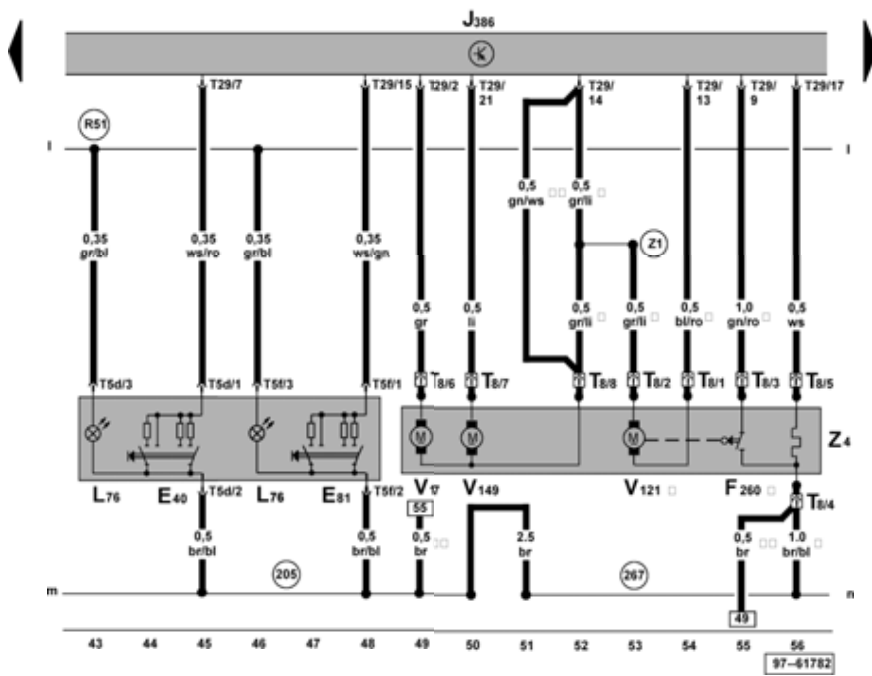
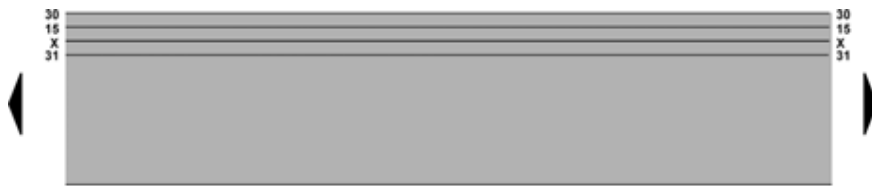

- ws = 白
- sw = 黒
- ro = 赤
- br = 茶
- gn = 緑
- bl = 青
- gr = 灰
- li = 紫
- or = オレンジ
- rs = ピンク

ウインドウ リフター スイッチ (運転席側)、ヒーター付電動ドア ミラー (運転席側)

- E40 - 運転席ウインドウ リフター スイッチ
- E81 - 助手席 ウインドウ リフター スイッチ (運転席ドア内)
- F260 - 運転席側ミラー格納用コンタクト スイッチ
- J386 - 運転席ドア コントロール ユニット
- L76 - スイッチ ライト
- T5d - 5ピン コネクター、運転席ドア内
- T5f - 5ピン コネクター、運転席ドア内
- T8 - 8ピン コネクター、黒、運転席側ドア ミラー
- T29 - 29ピン コネクター、運転席ドア コントロール ユニット用コネクター
- V17 - 運転席側電動ミラー モーター
- V121 - 運転席側ミラー格納モーター
- V149 - 運転席側電動ミラー モーター
- Z4 - 運転席側電動ミラー熱線
- 205 - アース コネクション、運転席ドア ワイヤー ハーネス内
- 267 - アース コネクション <2>、運転席側ドア ワイヤー ハーネス内
- R51 - コネクション (58b)、運転席側ドア ワイヤー ハーネス内
- Z1 - コネクション <1>、ミラー調整/ヒーター ワイヤー ハーネス内
- * - 格納機能装着車のみ (一部の輸出国のみ)
- ** - 格納機能非装着車のみ

97-61782

配線図

電動ミラー スイッチ及びインテリア ロッキング (運転席側)

- E43 - 電動ミラー スイッチ
- E48 - 電動ミラー調整切替スイッチ
- E150 - 運転席側インテリア ロッキング スイッチ
- E231 - ミラー ヒーター スイッチ
- E263 - ミラー格納スイッチ
- J386 - 運転席ドア コントロール ユニット
- L78 - 電動ミラー スイッチ イルミネーション
- L99 - インテリア ロッキング スイッチ イルミネーション
- T5h - 5ピン コネクター、運転席ドア内
- T10t - 10ピン コネクター、青、左Aピラー コネクター ステーション
- T10y - 10ピン コネクター、ミラー調整スイッチ
- T29 - 29ピン コネクター、運転席ドア コントロール ユニット用コネクター
- 267 - アース コネクション <2>、運転席側ドア ワイヤー ハーネス内
- R51 - コネクション (58b)、運転席側ドア ワイヤー ハーネス内
- * - 電動ミラー 装着車のみ



- ws = 白
- sw = 黒
- ro = 赤
- br = 茶
- gn = 緑
- bl = 青
- gr = 灰
- li = 紫
- ge = 黄
- or = オレンジ
- rs = ピンク

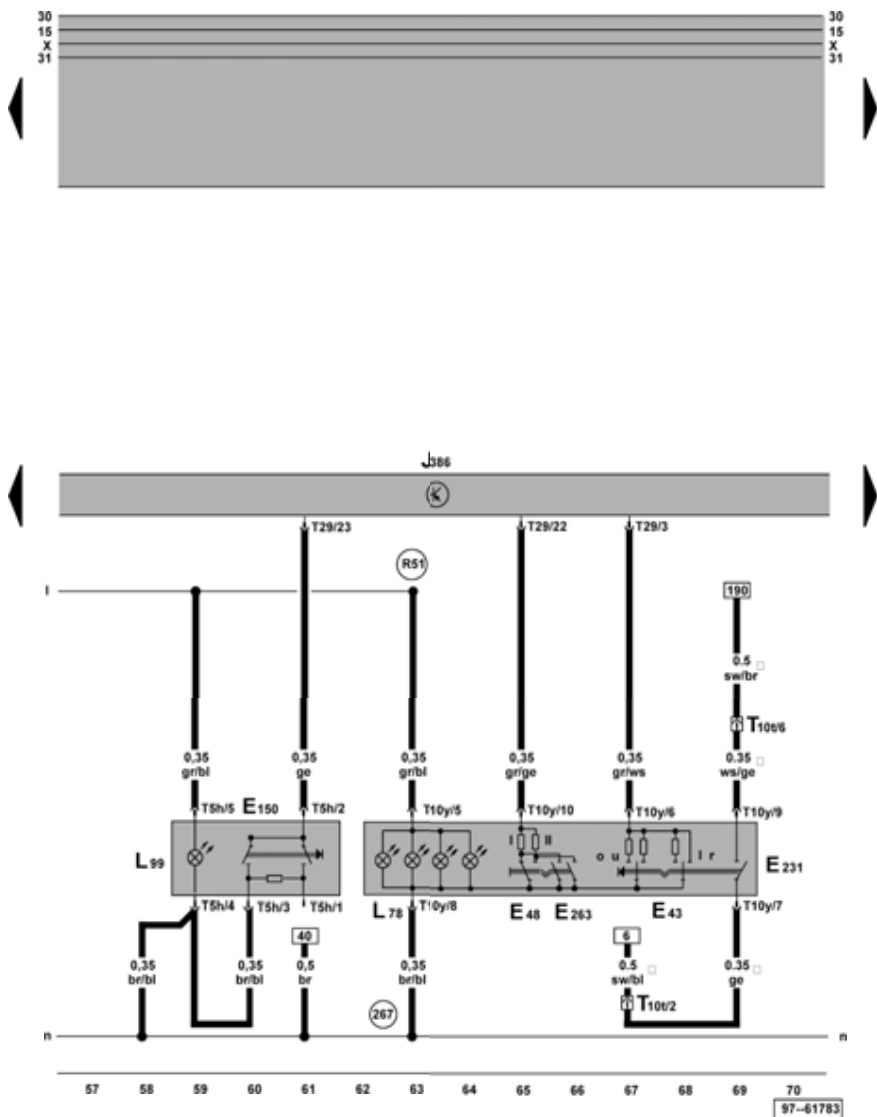

97-61783

配線図

ヒーター付電動ドア ミラー (助手席側)、インテリア ロッキング スイッチ

- E198 - 助手席側インテリア ロッキング スイッチ
- F261 - 助手席側ミラー格納用コンタクト スイッチ
- J387 - 助手席ドア コントロール ユニット
- L99 - インテリア ロッキング スイッチ イルミネーション
- T5n - 5ピン コネクター、助手席ドア内
- T8g - 8ピン コネクター、助手席側ドア ミラー
- T29a - 29ピン コネクター、助手席ドア コントロール ユニット用コネクター
- V25 - 助手席側電動ミラー モーター
- V122 - 助手席側ミラー格納モーター
- V150 - 助手席側電動ミラー モーター
- Z5 - 助手席側ドア ミラー熱線
- 268 - アース コネクション <2>、助手席ドア ワイヤー ハーネス内

- A146 - コネクション (コンビニエンスCAN-bus、ハイ)、ダッシュ パネル ワイヤー ハーネス内
- A147 - コネクション (コンビニエンスCAN-bus、ロー)、ダッシュ パネル ワイヤー ハーネス内
- Z2 - コネクション <2>、ミラー調整/ヒーター ワイヤー ハーネス内

- * - 格納機能装着車のみ (一部の輸出国のみ)
- ** - 格納機能非装着車のみ

ws = 白
sw = 黒
ro = 赤茶
br = 茶
gn = 緑
bl = 青
gr = 灰紫
li = 紫
ge = 黄
or = オレンジ
rs = ピンク

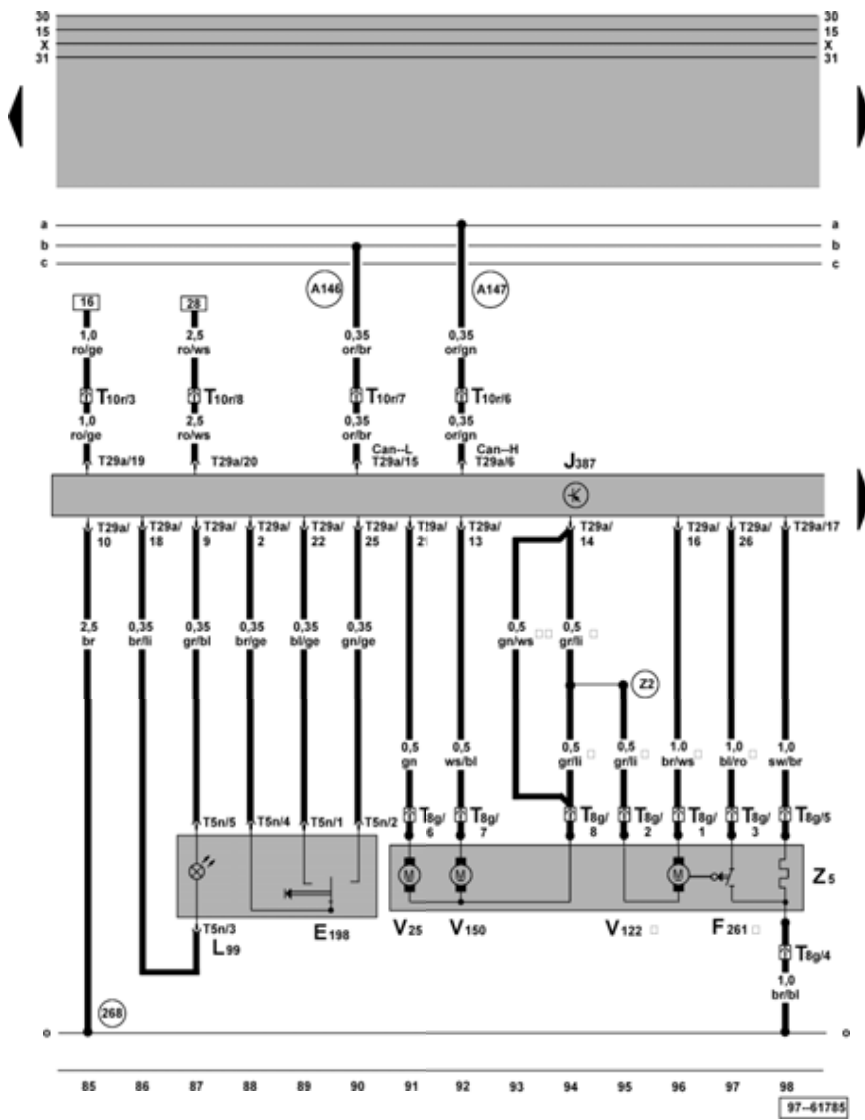

97-61785

配線図

ウインドウ リフター スイッチ、セントラル ロッキング ユニット、ウォーニング ランプ (助手席側)

- E107 - ウインドウ リフター スイッチ、助手席ドア内
- F221 - 助手席側セントラル ロッキング ユニット
- J29 - ブロッキング ダイオード
- J387 - 助手席ドア コントロール ユニット
- L53 - ウインドウ リフター スイッチ ライト バルブ
- M28 - ドア ウォーニング ランプ、右
- T5e - 5ピン コネクター、助手席ドア内
- T8k - 8ピン コネクター、右、セントラル ロッキング コントロール モーター
- T10r - 10ピン コネクター、黒、右Aピラー コネクター ステーション
- T29a - 29ピン コネクター、助手席ドア コントロール ユニット用3コネクター
- V148 - 助手席側ウインドウ リフター モーター
- 268 - アース コネクション <2>、助手席ドア ワイヤー ハーネス内

- A168 - プラス (+) コネクション <4> (30a)、ダッシュ パネル ワイヤー ハーネス内
- R48 - コネクション (87a)、助手席ドア ワイヤー ハーネス内

- ws = 白
- sw = 黒
- ro = 赤茶
- br = 茶
- gn = 緑
- bl = 青
- gr = 灰
- li = 紫
- ge = 黄
- or = オレンジ
- rs = ピンク

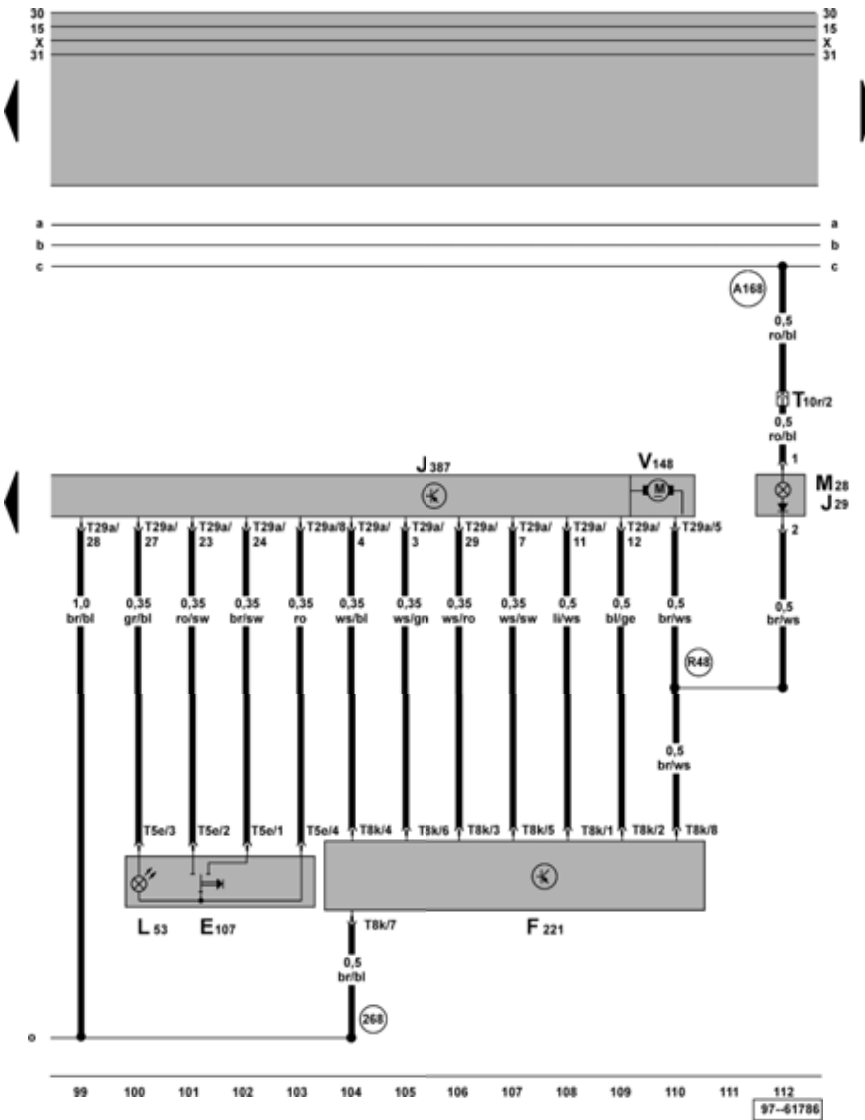

97-61786

配線図

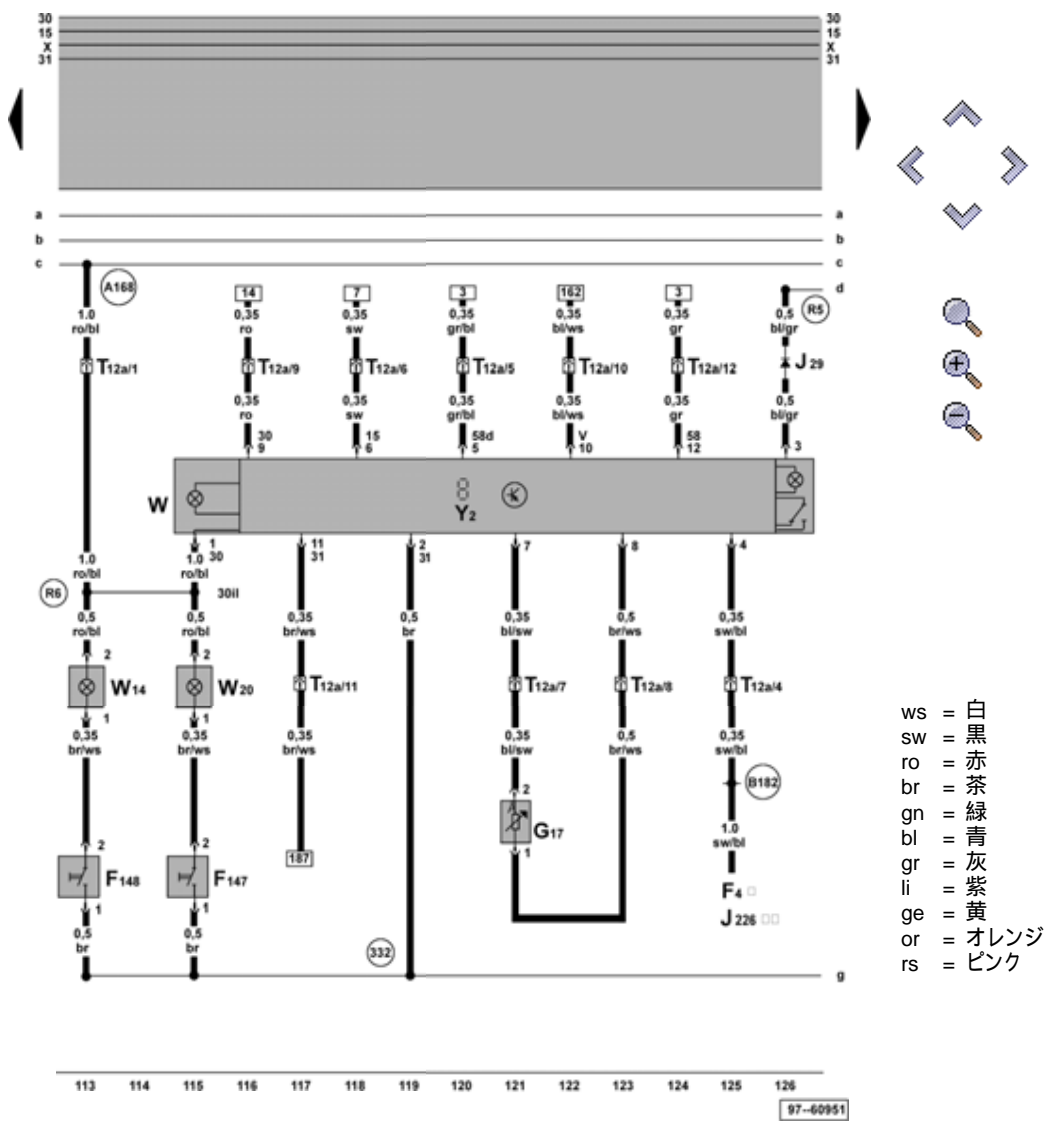

インテリア ライト、バニティ ミラー照明、周囲温度センサー

- F4 - リバーシング ライト スイッチ
- F147 - 運転席側バニティ ミラー コンタクト スイッチ
- F148 - 助手席側バニティ ミラー コンタクト スイッチ
- G17 - 周囲温度センサー
- J29 - ブロッキング ダイオード
- J226 - スターター インヒビター及びリバーシング ライトリレー
- T12a - 12ピン コネクター、ヘッドライト ワイヤー ハーネス内
- W - フロント インテリア ライト
- W14 - 助手席側バニティ ミラー 照明
- W20 - 運転席側バニティ ミラー 照明
- Y2 - デジタル時計
- 332 - アース コネクション <4>、ダッシュ パネル ワイヤー ハーネス内
- A168 - プラス (+) コネクション <4> (30a)、ダッシュ パネル ワイヤー ハーネス内
- B182 - コネクション (リバーシング ライト)、インテリア ワイヤー ハーネス内
- R5 - コネクション <2>、インテリア ライト ワイヤー ハーネス内
- R6 - プラス (+) コネクション <1>、インテリア ライト ワイヤー ハーネス内
- * - マニュアル ギヤボックス装着車のみ
- ** - オートマチック ギヤボックス装着車

- ws = 白
- sw = 黒
- ro = 赤茶
- br = 茶
- gn = 緑
- bl = 青
- gr = 灰紫
- li = 紫
- ge = 黄
- or = オレンジ
- rs = ピンク

配線図

リーディングライト、ウルトラ ソニック センサー

- E183 - インテリア モニター スイッチ
- G170 - アンチ セフト アラーム システム 左ウルトラ ソニック センサー
- G171 - アンチ セフト アラーム システム 右ウルトラ ソニック センサー
- T8t - 8ピン コネクター、ヘッドライト ワイヤー ハーネス内
- T12a - 12ピン コネクター、ヘッドライト ワイヤー ハーネス内
- W11 - リーディング ライト、左リヤ
- W12 - リーディング ライト、右リヤ
- 332 - アース コネクション <4>、ダッシュ パネル ワイヤー ハーネス内
- A168 - プラス (+) コネクション <4> (30a)、ダッシュ パネル ワイヤー ハーネス内
- B161 - コネクション (アンチセフト アラーム)、インテリア ワイヤー ハーネス内
- R4 - コネクション <1> インテリア ライト/ドア コンタクト スイッチ ワイヤー ハーネス内
- R5 - コネクション <2>、インテリア ライト ワイヤー ハーネス内
- R6 - プラス (+) コネクション <1>、インテリア ライト ワイヤー ハーネス内

- ws = 白
- sw = 黒
- ro = 赤
- br = 茶
- gn = 緑
- bl = 青
- gr = 灰
- li = 紫
- ge = 黄
- or = オレンジ
- rs = ピンク

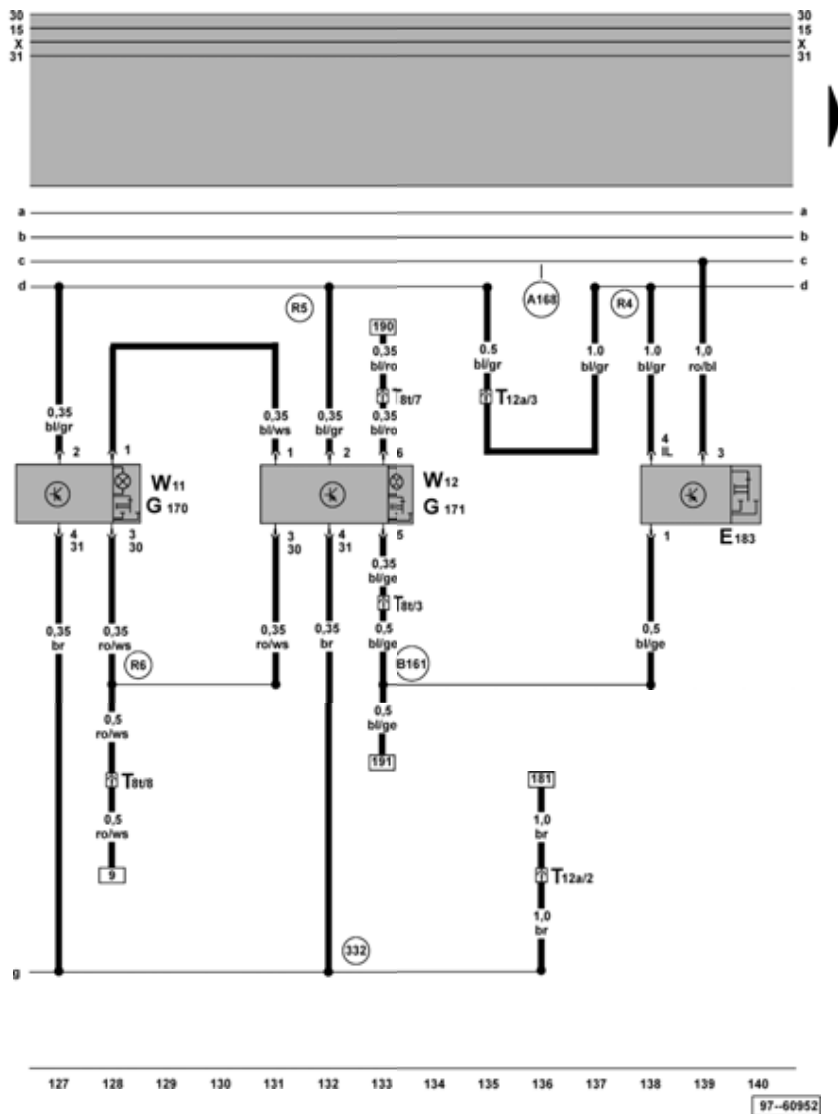

97-60952

配線図

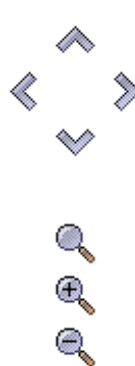
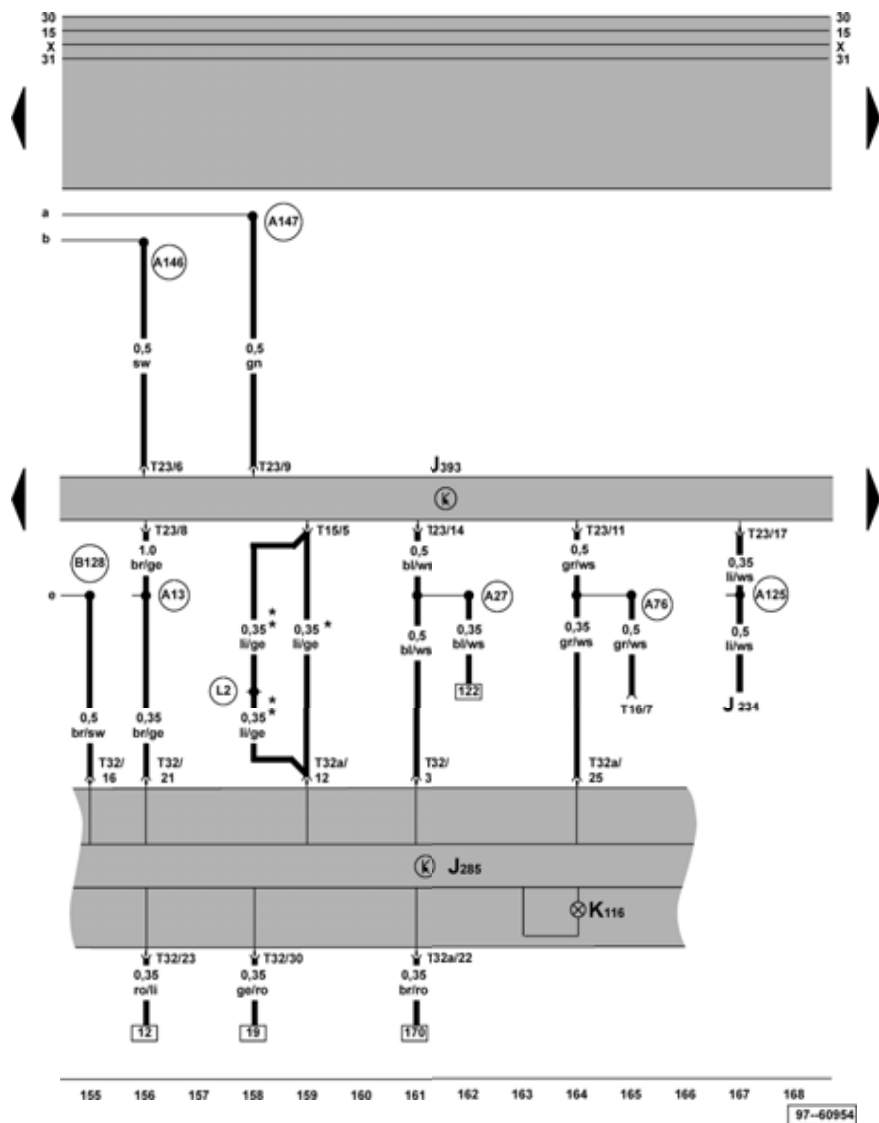

ws = 白
sw = 黒
ro = 赤
br = 茶
gn = 緑
bl = 青
gr = 灰
li = 紫
ge = 黄
or = オレンジ
rs = ピンク

ディスプレイ ユニット付コントロール ユニット

- J234 - エアバッグ コントロール ユニット
- J285 - ディスプレイ ユニット付コントロール ユニット
- J393 - コンビニエンス セントラル コントロール ユニット
- K116 - テールゲート/トランク リッド ロック解除ウォーニング ランプ
- T15 - 15ピン コネクター、コネクターB、セントラル ユニット
- T16 - 16ピン コネクター、診断コネクター
- T23 - 23ピン コネクター、コネクターA、セントラル ユニット
- T32 - 32ピン コネクター、青、ダッシュ パネル インサート部
- T32a - 32ピン コネクター、緑、ダッシュ パネル インサート部
- A13 - コネクション (ドア コンタクト スイッチ)、ダッシュ パネル ワイヤー ハーネス内
- A27 - コネクション (スピード信号)、ダッシュ パネル ワイヤー ハーネス内
- A76 - コネクション (自己診断用Kワイヤー)、ダッシュ パネル ワイヤー ハーネス内
- A125 - コネクション (クラッシュ信号)、ダッシュ パネル ワイヤー ハーネス内
- A146 - コネクション (コンビニエンスCAN-bus、ハイ)、ダッシュ パネル ワイヤー ハーネス内
- A147 - コネクション (コンビニエンスCAN-bus、ロー)、ダッシュ パネル ワイヤー ハーネス内
- B128 - コネクション (ラゲージ ルーム ライト)、インテリア ワイヤー ハーネス内
- L2 - コネクション、エア コンディショナー ワイヤー ハーネス内
- * - ヒーターのみ
- ** - エア コンディショナーのみ

配線図

スライディング/チルティング ルーフ、ボンネット コンタクト スイッチ

- E139 - スライディング ルーフ アジャストメント レギュレーター
- F266 - ボンネット用コンタクト スイッチ
- J245 - スライディング ルーフ アジャストメント コントロール ユニット
- J393 - コンビニエンス セントラル コントロール ユニット
- T4h - 4ピン コネクター、ワイヤー ハーネス内
- T6 - 6ピン コネクター、スライディング/チルティング ルーフ部
- T8t - 8ピン コネクター、ワイヤー ハーネス内
- T15 - 15ピン コネクター、コネクターB、セントラル ユニット
- T23 - 23ピン コネクター、コネクターA、セントラル ユニット



- 29 - アース ポイント、サイドメンバー付近
- 81 - アース コネクション <1>、ダッシュ パネル ワイヤー ハーネス内
- 85 - アース コネクション <1>、エンジン ルーム ワイヤー ハーネス内
- 131 - アース コネクション <2>、エンジン ルーム ワイヤー ハーネス内
- 199 - アース コネクション <3>、ダッシュ パネル ワイヤー ハーネス内
- B155 - コネクション <2> (DC)、インテリア ワイヤー ハーネス内

- ws = 白
- sw = 黒
- ro = 赤
- br = 茶
- gn = 緑
- bl = 青
- gr = 灰
- li = 紫
- ge = 黄
- or = オレンジ
- rs = ピンク

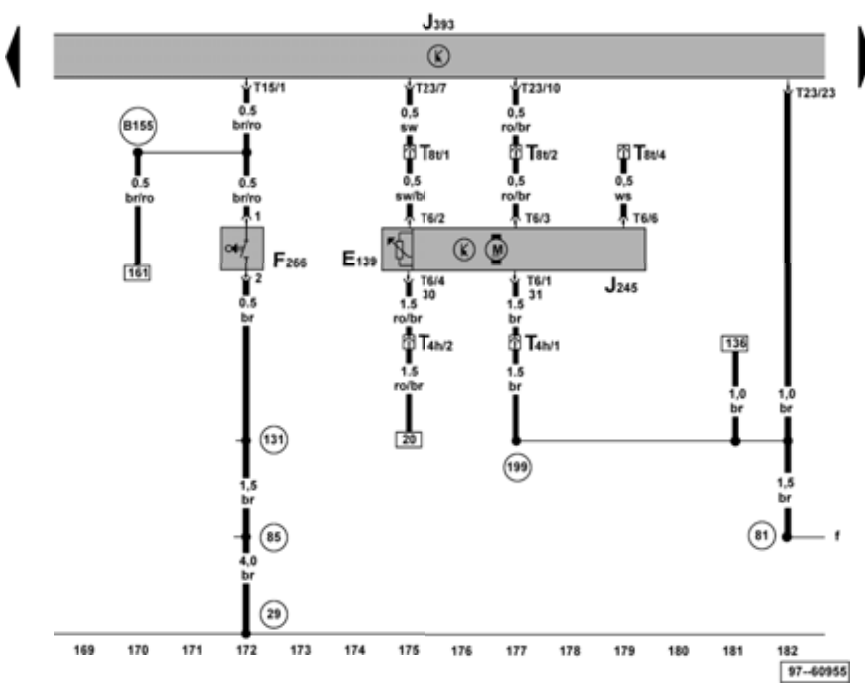
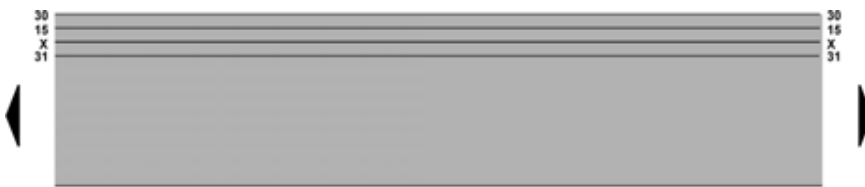

配線図

アラーム ホーン、セントラル ロッキング及びアンチセフト アラーム システム アンテナ

- E15 - リヤ ウィンドウ熱線スイッチ
- H8 - アンチ セフト アラーム システム用ホーン
- H12 - アラームホーン
- J393 - コンビニエンス セントラル コントロール ユニット
- M... - ターン シグナル バルブ
- R47 - セントラル ロッキング及びアンチセフト アラーム システム アンテナ
- T7 - 7ピン コネクター、リヤ ウィンドウ熱線スイッチ
- T15 - 15ピン コネクター、黒、コネクター-B、セントラル コントロール ユニット
- T23 - 23ピン コネクター、黒、コネクター-A、セントラル コントロール ユニット
- T23 - アース ポイント、エンジン ルーム内、左
 - 12
 - 42
- 81 - アース ポイント、ステアリング コラム横
- 135 - アース コネクション <1>、ダッシュ パネル ワイヤー ハーネス内
- A5 - アース コネクション <2>、ダッシュ パネル ワイヤー ハーネス内
- A6 - プラス (+) コネクション (右ターン シグナル)、ダッシュ パネル ワイヤー ハーネス内
- A6 - プラス (+) コネクション (左ターン シグナル)、ダッシュ パネル ワイヤー ハーネス内
- * - 仕様により異なる
- ** - ドア ミラー熱線 (単独作動) 装着車のみ
- *** - ドア ミラー熱線装着車のみ



- ws = 白
- sw = 黒
- ro = 赤
- br = 茶
- gn = 緑
- bl = 青
- gr = 灰
- li = 紫
- ge = 黄
- or = オレンジ
- rs = ピンク

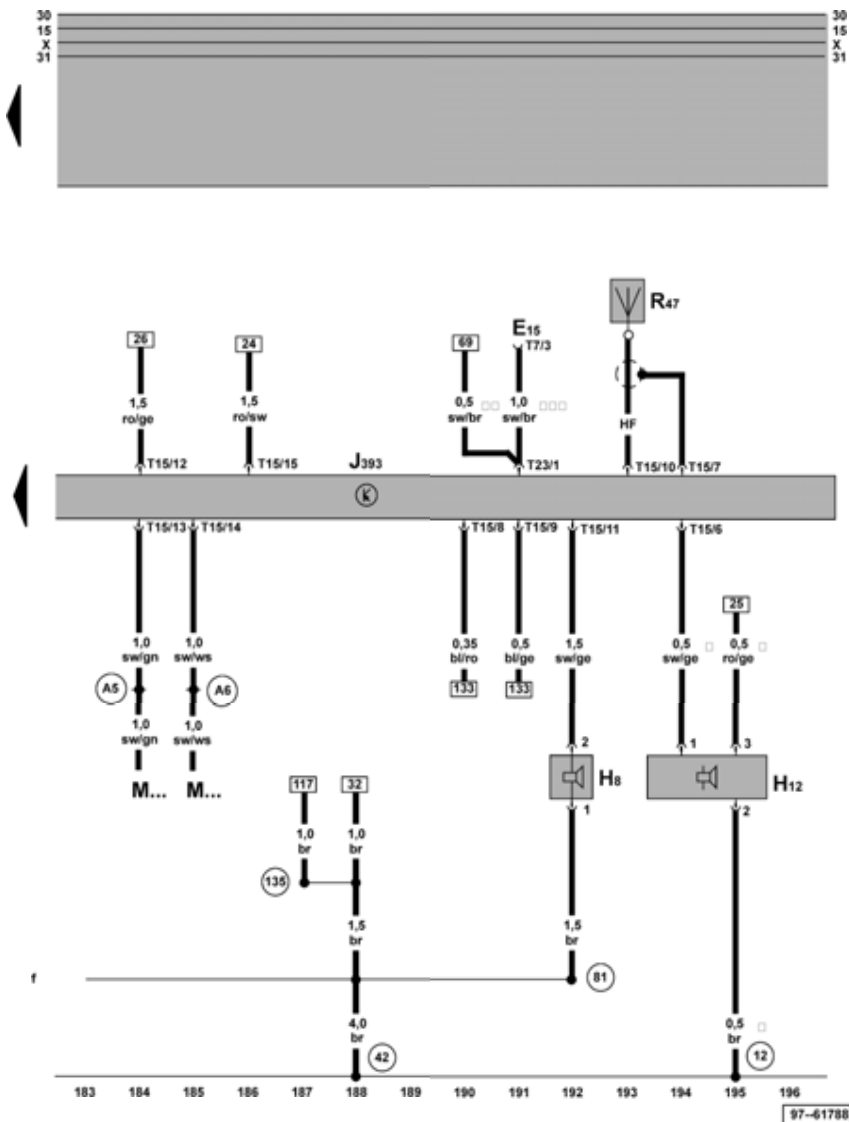

97-61788