

スターター スターターの取り外し・取り付け

必要なスペシャル ツール、テスター、及び補助
装置

トルク レンチ(5-50Nm)V.A.G 1331

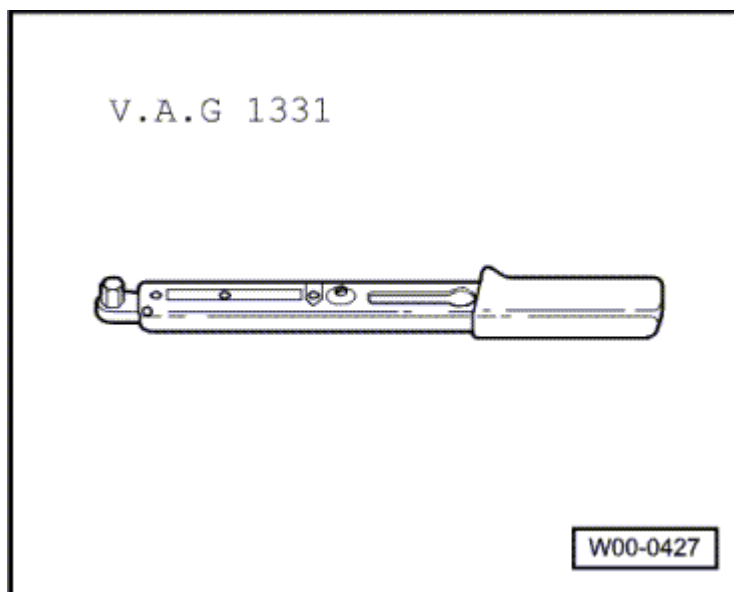

トルク レンチ(40-200Nm)V.A.G 1332

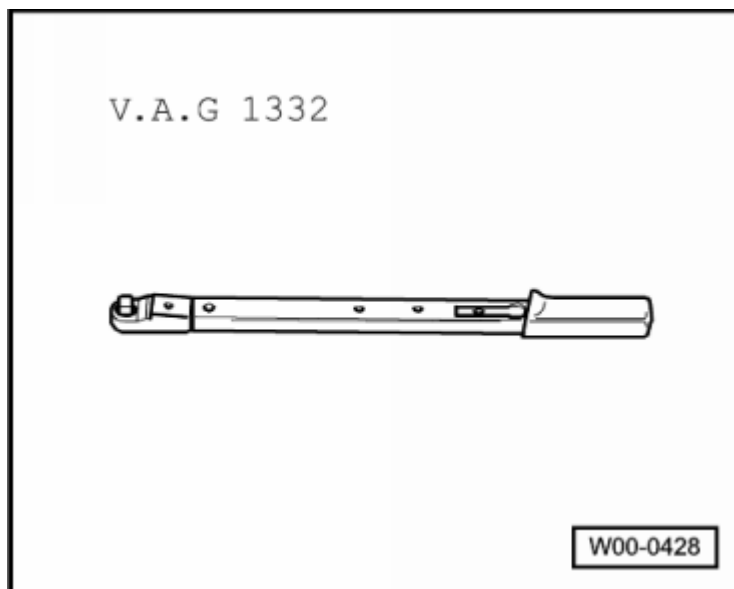

作業手順

**エンジン ルーム カバーの取り外し(ディーゼ
ル エンジン車の場合)**

最初に左右に4個ずつあるスクリ
ューを外し、次に2個のリヤ スクリューを
外す。
エンジン ルーム カバーを下方に取り
外す。

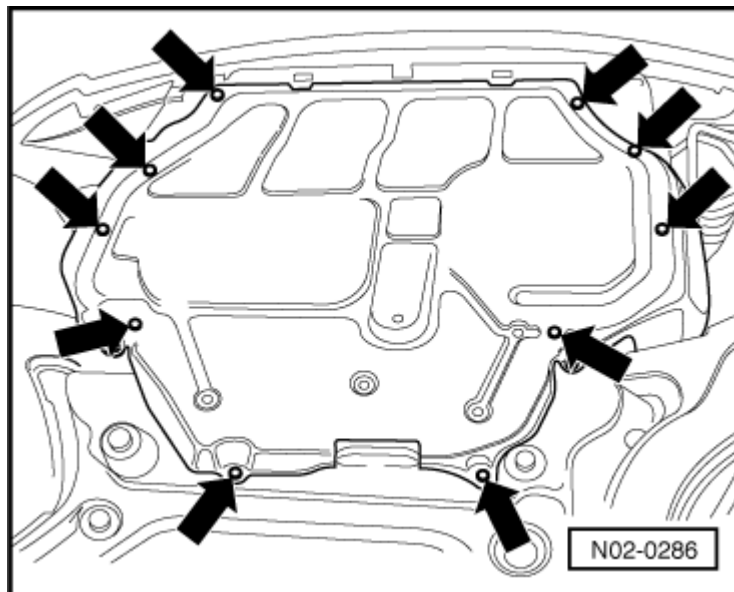

エンジン ルーム カバーの取り外し(ガソリン エンジン車の場合)

左右に2個ずつあるスクリューを外す。
エンジン ルーム カバーを下方に取り外す。

全車共通

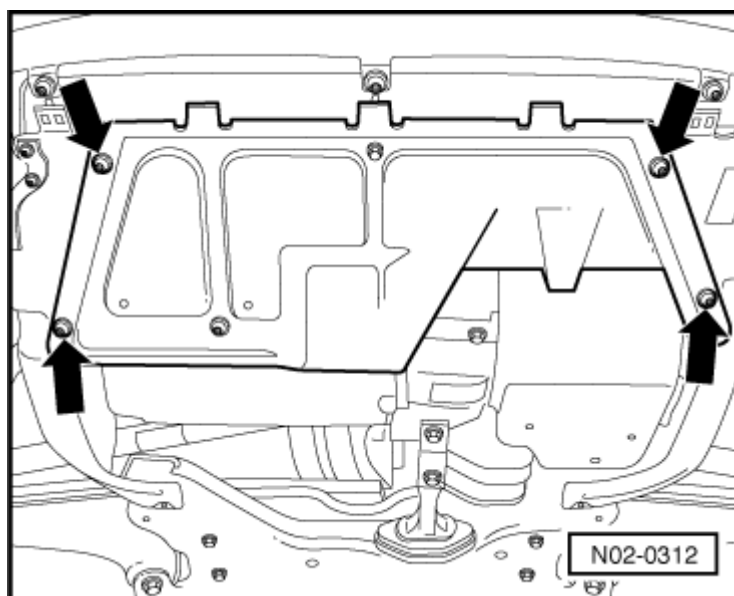

ギヤボックス側のエンジン ルーム カバー

ボルト(スクリュー)-2を外す。
クリップ-1を外す。
リテーナー-3からカバーを取り外す。

注:

クリップは再使用しない。カバーを取り外す毎にクリップを新品と交換する。

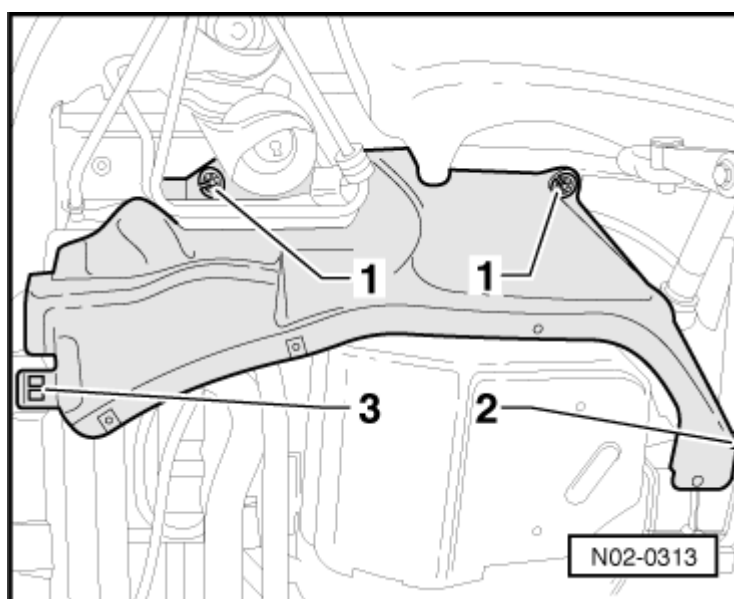

パワー ステアリング パイプ リテイ

リング ブラケット-右側の矢印-のスクリューを外す。
 取り付け時は、ボルトを20 Nmで締め付ける。

取り外し

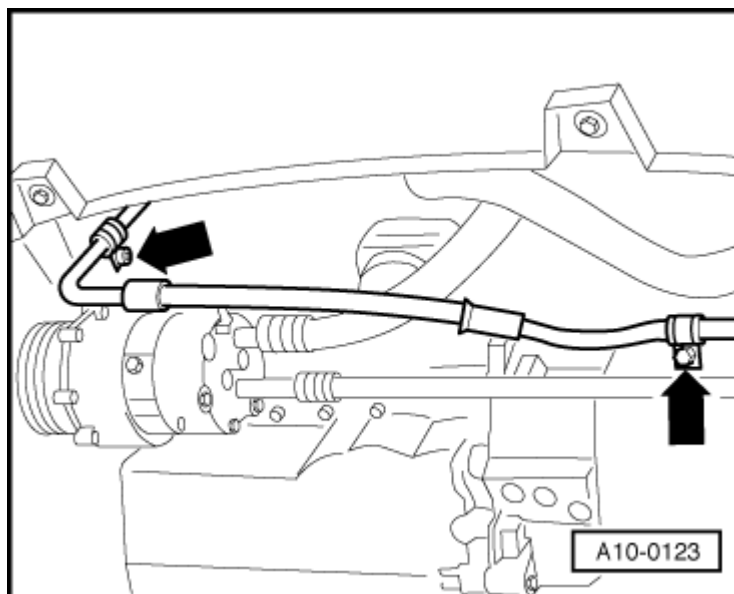

バッテリーを取り外す。 [27-29](#) ページ参照
 バッテリー キャリア固定スクリュー-矢印-を外し、バッテリー キャリアを取り外す。

取り付け時は、ヘキサゴン ボルトを6 Nmで締め付ける。

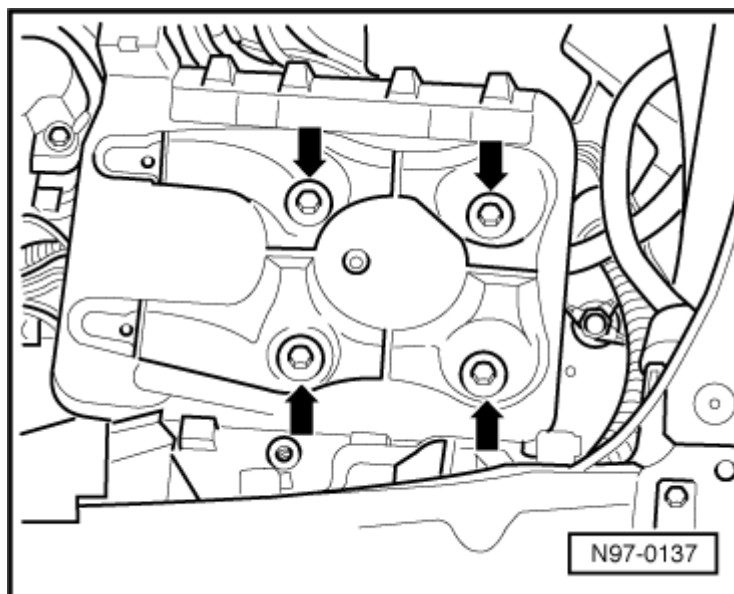

コネクター-1-を外し、リテイナーから抜き取る。
 ターミナル50用コネクター-2-を外紙、引き出す。
 ソレノイドからターミナル30用ケーブル-3-を取り外す。

取り付け時は、ナットを13 Nmで締め付ける。

ケーブル ガイドからケーブル取り出す。

ケーブル ガイドを取り外す。

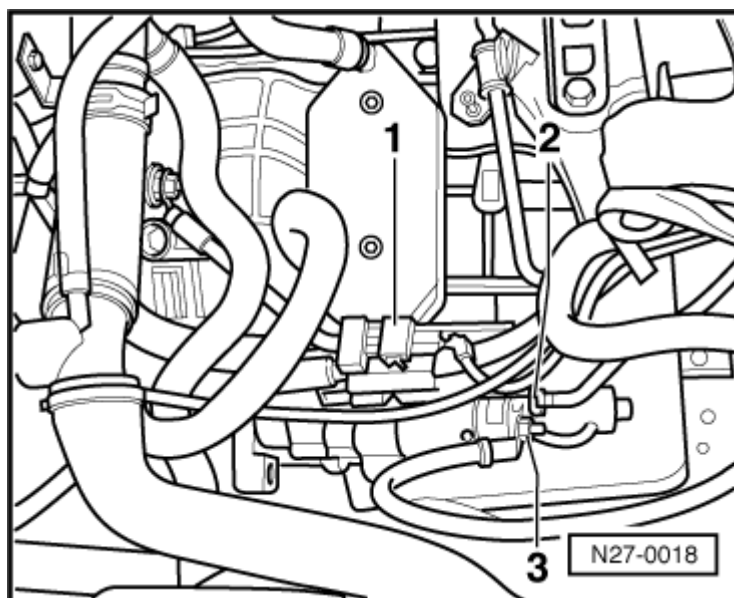

クーラント ホース リテイナー-1-を取

り外す。

ネジ付きスタッド-矢印-を外す。

取り付け時は、ヘキサゴン ボルトを65 Nmで締め付ける。

スターターを下方に取り外す。

取り付け

取り付けは、規定の締め付けトルクを守り、取り外しの逆手順で行う。

注:

バッテリーを再接続したときは、ワークショップマニュアル及び/または取扱説明書に従って電装品(ラジオ、時計、コンビエンス システム、パワー ウィンドウ他)の作動点検を行う。

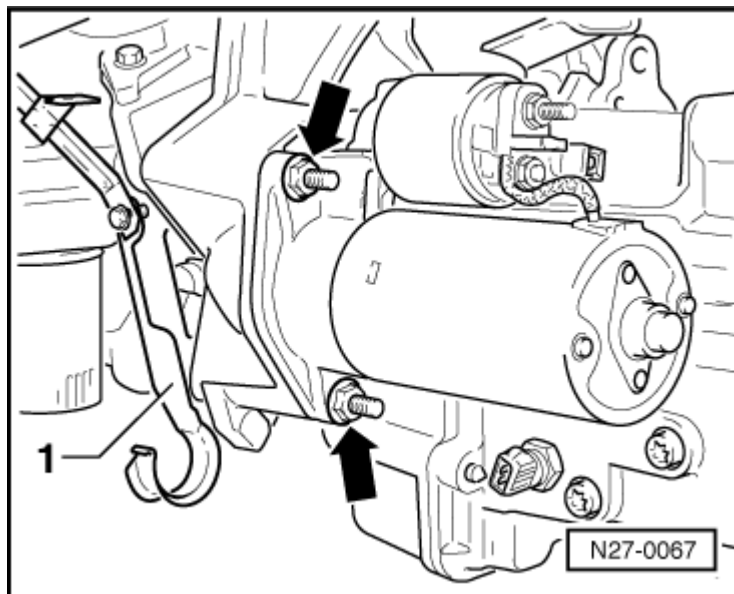

<SOURCEMARKET>
 </SOURCEMARKET>
 <SOURCESYSTEM>
 </SOURCESYSTEM>